

Le BeoLab 2000 forniscono all'ampianto principale un'ulteriore dimensione.

Adesso potete riprodurre ed ascoltare una qualsiasi fonte audio o video del vostro impianto principale – previa installazione BeoLink – nella stanza in cui avete collocato le BeoLab 2000.

Ma questo non è tutto. E' possibile, infatti, controllare anche le principali funzioni di riproduzione dell'impianto principale attraverso le BeoLab 2000.

Il presente manuale vi spiega come...

4 Informazioni di carattere generale...

..Musica nelle altre stanze

6 Funzionamento diretto

Controllo sonoro

7 Regolazione del volume

Controllo Timer

8 Funzioni da telecomando

Uso del telecomando Beo4

9 Controllo dell'impianto principale**10 Funzioni extra con il Beo4****11 Preselezione del livello di volume**

Il presente manuale descrive come utilizzare le BeoLab 2000 e come comandare l'impianto principale tramite queste.

Il secondo manuale Guida all'installazione, fornito anch'esso con il prodotto, descrive come installare l'impianto e predisporre all'uso le BeoLab 2000.

N.B. Le BeoLab 2000 sono state appositamente studiate per l'utilizzo all'interno di un sistema BeoLink (ML). Contattate il vostro rivenditore di fiducia per ulteriori informazioni.

..Musica nelle altre stanze

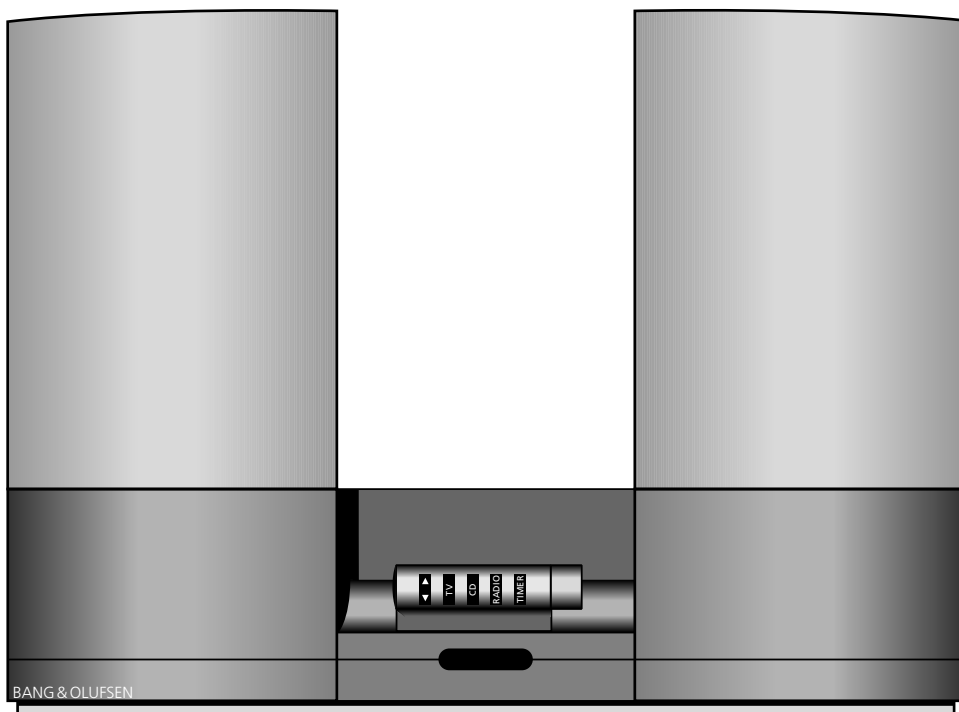

Le BeoLab 2000 forniscono all'impianto principale un'ulteriore dimensione.

- Potrete ascoltare una qualsiasi fonte (audio o video) del vostro impianto principale nella stanza in cui avete installato le BeoLab 2000.
- Potrete, inoltre, attivare diverse funzioni dell'impianto principale direttamente dalle BeoLab 2000 – oppure attraverso il telecomando Beo4.

Tutto quello che dovete fare, è collegare le BeoLab 2000 alla vostra installazione BeoLink, a quel punto sarà come se l'impianto principale si fosse trasferito nella stanza secondaria.

Le BeoLab 2000 possono essere collocate ovunque desiderate ascoltare della musica, in un angolo, appese a parete, oppure su uno scaffale o su un mobile.

Non importa come, i due diffusori attivi vi offriranno l'alta qualità della riproduzione sonora stereofonica proveniente dall'impianto principale.

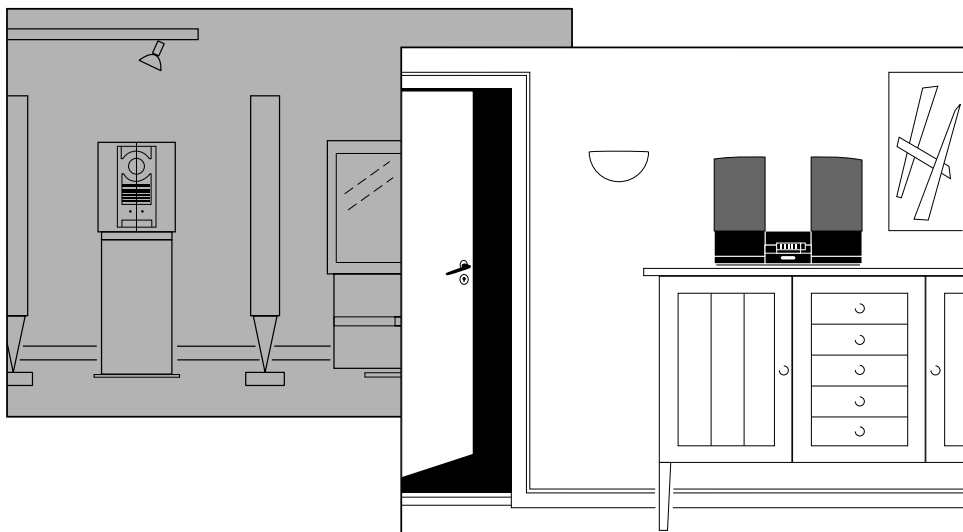

L'impianto principale (audio, video o AV) e le BeoLab 2000 devono essere collegati fra di loro mediante un'installazione BeoLink (ML).

E' possibile ascoltare (e controllare) una qualsiasi delle fonti presenti nell'impianto principale nella stanza in cui avete installato le BeoLab 2000.

Utilizzando i tasti sulle BeoLab 2000, è possibile

- Ascoltare la fonte attualmente in riproduzione nell'impianto principale; oppure accendere la radio (o il TV) sull'ultimo programma che era stato attivato.
- Accendere la radio, il lettore per Compact Disc o il registratore a cassette dell'impianto principale.
- Effettuare una scansione tra i programmi radio o TV oppure tra i brani di un nastro o CD.
- Regolare il livello di emissione dei diffusori BeoLab 2000 – indipendentemente dall'impianto principale.
- Includere i diffusori BeoLab 2000 nella funzione di riproduzione programmata (Timer Play) dell'impianto principale.

Utilizzando il telecomando Beo4 è possibile

- Accendere, attraverso le BeoLab 2000, una fonte qualsiasi dell'impianto principale (audio/video).
- Utilizzare alcune funzioni relative alla fonte che state ascoltando tramite le BeoLab 2000.
- Regolare e memorizzare il vostro livello di volume preferito sulle BeoLab 2000.

Controllo audio

Per accendere le BeoLab 2000 è possibile premere il tasto PLAY • situato, lateralmente, alla fine del pannello operativo; oppure selezionare direttamente uno dei tre tasti relativi alle fonti (TV, CD o RADIO).

Il tasto PLAY • consente di attivare l'ascolto del vostro impianto principale, se già in funzione. Basta premere il tasto una sola volta!

Se l'impianto principale non è già attivo, premendo PLAY • si accende la radio* sull'ultimo programma che avete ascoltato.

Un altro modo di accensione consiste nel premere direttamente il tasto relativo alla fonte dell'impianto principale che desiderate ascoltare, TV (TV), CD (per il lettore per Compact Disc) oppure RADIO (per la radio).

Il suono proveniente dall'impianto principale verrà trasmesso immediatamente attraverso i diffusori BeoLab 2000 indipendentemente dalla modalità di accensione scelta.

Mentre state ascoltando i diffusori BeoLab 2000, è possibile muoversi attraverso i vostri programmi radio (o TV), oppure tra i brani del CD o del nastro che state ascoltando. Dovete semplicemente premere i tasti contrassegnati ▲ o ▼.

Se premete nuovamente PLAY •, le BeoLab 2000 si spegneranno.

N.B. Tenendo premuto il tasto PLAY • per due secondi o più, spegnete contemporaneamente i diffusori BeoLab 2000 e l'impianto principale.

* N.B. Se il vostro impianto principale è composto solo da un video sistema (senza fonti audio), il comando PLAY • consentirà di accendere la TV sull'ultimo programma che avete visto.

Il pannello operativo delle BeoLab 2000 consente un accesso diretto alle funzioni relative ai sei tasti presenti nonché alla regolazione del volume di ascolto.

Sotto il pannello operativo è collocato un piccolo display. La spia rossa situata sulla sinistra indica la posizione d'attesa e diventa verde quando le BeoLab 2000 vengono accese. La spia rossa collocata sulla destra del display indica l'attivazione della funzione di riproduzione Timer.

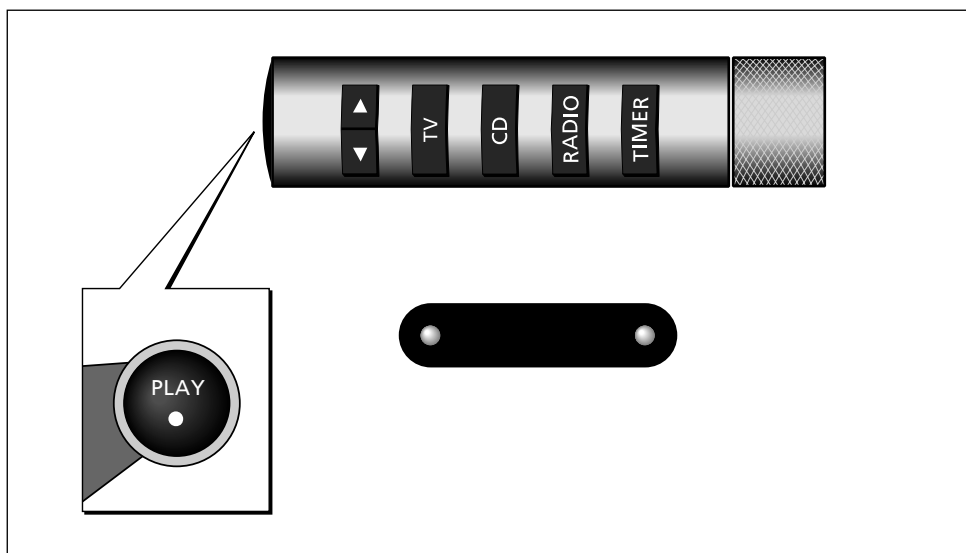

Regolazione del volume

Le BeoLab 2000 si accendono sempre allo stesso livello di volume: quello da voi preselezionato.

Il controllo del volume (manopola posta sulla destra del pannello operativo) consente di aumentare o diminuire il volume a Vostro piacimento.

Il volume viene regolato in modo indipendente dall'impianto principale Bang & Olufsen.

N.B. Consultate pagina 11 per come preselezionare il livello iniziale del volume.

- Se, quando accendete le BeoLab 2000, il vostro impianto principale si trova in posizione d'attesa, il suono verrà riprodotto unicamente tramite le BeoLab 2000 stesse mentre quelli principali non verranno attivati.
- Se provate ad accendere una fonte dell'impianto principale, e, attraverso le BeoLab 2000, viene trasmesso il suono di un'altra fonte, o assolutamente niente, è possibile che l'impianto principale sia impegnato ad eseguire una registrazione. La funzione di 'blocco' assicura che la registrazione non possa venire danneggiata.
- Se non c'è nessuna spia nella parte sinistra ad indicare la posizione d'attesa, è possibile che l'interruttore di accensione posto nella parte posteriore delle BeoLab 2000 sia spento. Per maggiori informazioni consultate il paragrafo *Pronto per l'uso* contenuto nella Guida alla installazione.

Controllo Timer

Se avete programmato l'impianto principale affinché avvii la riproduzione automaticamente (riproduzione Timer) – ad esempio per svegliarvi al mattino – è possibile far sì che anche i diffusori BeoLab 2000 vengano attivati.

Per eseguire questa funzione premete il tasto TIMER sul pannello operativo.

A questo punto appare una spia rossa sul display (sotto il tasto TIMER) per indicare che anche i diffusori BeoLab 2000 verranno attivati in riproduzione ogni qualvolta l'impianto principale avvierà la riproduzione di una programmazione Timer.

Premete TIMER di nuovo se desiderate disinserire la relativa funzione (la spia rossa si spegne).

> N.B. Il telecomando Beo4 aumenta le possibilità d'utilizzo delle BeoLab 2000 e consente di beneficiarne in modo completo (leggere come alle pagine 8-11).

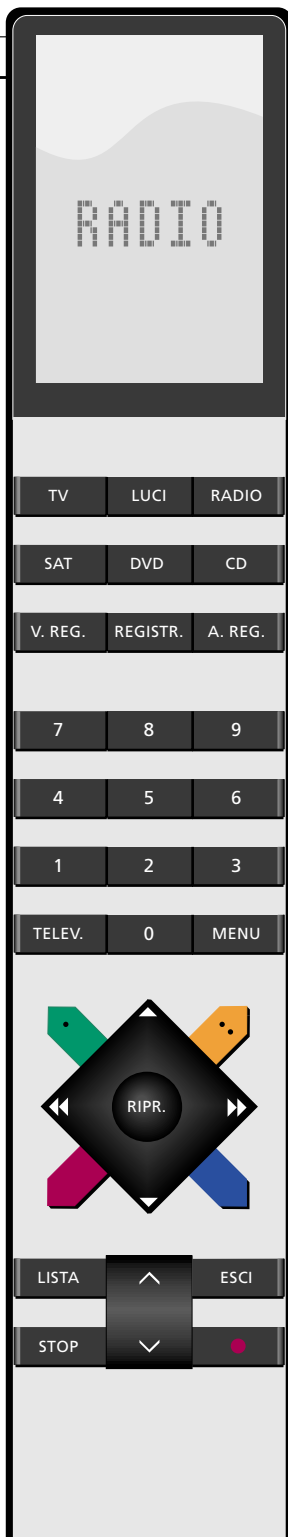

Uso del telecomando Beo4

Il telecomando Beo4 consente di sfruttare le BeoLab 2000 in tutte le loro potenzialità.

Con il telecomando Beo4 è possibile accendere una fonte qualsiasi (audio o video) dell'impianto principale e controllarne le principali funzioni di uso quotidiano direttamente nella stanza in cui avete installato le BeoLab 2000.

Con l'ausilio del Beo4, le varie operazioni vengono effettuate proprio come se steste utilizzando direttamente l'impianto principale.

Inoltre, il telecomando Beo4 consente di accedere alla funzione di preselezione del livello di volume nei diffusori BeoLab 2000.

Il telecomando Beo4 e le BeoLab 2000 rispondono prontamente alle vostre istruzioni – riproducendo il suono attraverso i diffusori pochi secondi dopo aver premuto il tasto.

Leggete come fare alle pagine seguenti...

Qualsiasi comando inviato da telecomando viene ricevuto dalle BeoLab 2000.

Tramite l'installazione BeoLink, i diffusori BeoLab 2000 comunicano le vostre istruzioni all'impianto principale Bang & Olufsen.

Il telecomando Beo4 è disponibile come accessorio opzionale presso il vostro rivenditore Bang & Olufsen. Consultate il manuale d'istruzioni del Beo4 per maggiori informazioni riguardo il telecomando ed i suoi principi operativi.

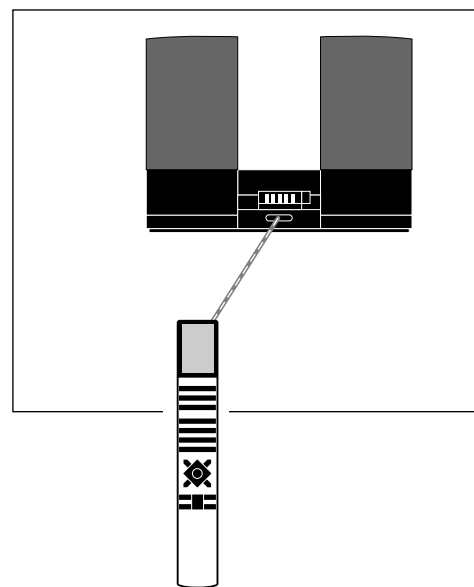

Controllo dell'impianto principale

Attraverso i diffusori BeoLab 2000 è possibile accendere una qualsiasi fonte (audio o video) dell'impianto principale, ed ascoltarla attraverso i diffusori stessi.

Per eseguire questa funzione premete sul Beo4 il tasto relativo alla fonte che desiderate ascoltare.

Mentre la fonte è in riproduzione, è possibile regolare il livello del volume cambiare programma, ascoltare brani specifici o CDs, interrompere e riprendere la riproduzione, ecc.

I tasti descritti qui sulla destra, vi spiegano come...

Per spegnere i diffusori BeoLab 2000, dovete premere brevemente il tasto di stand-by • sul Beo4.



N.B....

Le funzioni descritte in questa pagina possono essere attivate anche mediante il telecomando BeoLink 1000. Noterete che i tasti e i simboli utilizzati sui tasti sono pressochè gli stessi.

N.B. Premendo il tasto SILENZIO del BeoLink 1000 mentre i diffusori BeoLab 2000 sono in posizione d'attesa corrisponde a premere il tasto PLAY • direttamente sulle BeoLab 2000 (leggere alla pagina 6).

N.B. Se tenete premuto il tasto di stand-by • per due secondi o più, spegnete sia i diffusori BeoLab 2000 che l'impianto principale.

N.B. Le funzioni descritte nel presente manuale sono disponibili solo nel caso in cui la fonte specifica sia presente nell'impianto principale – e comunque sia in grado di svolgere la funzione richiesta.

Per maggiori informazioni, vi consigliamo di fare riferimento al manuale d'istruzioni dell'impianto principale Bang & Olufsen.

Per accendere la radio

RADIO

Per accendere il lettore per Compact Disc

CD

Avvia la riproduzione del registratore a cassette

A. REG.

Accende la TV

TV

Accende su un programma via satellite

SAT

Avvia la riproduzione del videoregistratore

V. REG.

Aumenta il volume

^

Diminuisce il volume

v

Utilizzate questi tasti per muoverti attraverso i programmi, oppure per passare da un brano all'altro di un CD o di una cassetta



da

In alternativa impostate l'esatto numero di programma oppure il numero di brano su un lettore per Compact Disc singolo



Su un registratore a cassette, un videoregistratore oppure un lettore per Compact Disc singolo...

Riavvolge un nastro, effettua la ricerca all'indietro su un CD inserito in un lettore per Compact Disc singolo



oppure

Svolge velocemente un nastro, effettua la ricerca in avanti su un CD inserito in un lettore per Compact Disc singolo



Premete per riavviare la riproduzione

RIPR.

> leggere alla pagina seguente per maggiori informazioni...

Su un lettore per Compact Disc multiplo...



Premete per passare al CD seguente



o a quello precedente

da



Impostate direttamente il numero di CD che desiderate riprodurre

a



Premete per effettuare la ricerca in avanti su un CD

oppure



Premete per effettuare la ricerca all'indietro su un CD

Per selezionare un brano particolare su un CD...



Premete fino a che non viene visualizzata la voce TRACK*

quindi



Impostate il numero di un brano, ad es. 11



Premete per mettere in pausa di riproduzione il lettore per Compact Disc o il registratore a cassette o il videoregistratore (premete STOP due volte per arrestare l'impianto)



Premete in qualsiasi momento per riavviare la riproduzione



Premete brevemente per spegnere le BeoLab 2000

*N.B. Per poter visualizzare la voce TRACK sul Beo4, dovete aggiungere questa funzione alla lista delle funzioni del telecomando. Vi preghiamo di consultare il manuale di istruzioni del Beo4, capitolo *Personalizzazione del Beo4*, per ulteriori istruzioni.

Funzioni extra con il Beo4...

- Premendo \wedge o \vee sul Beo4 mentre i diffusori BeoLab 2000 sono in posizione d'attesa, corrisponde a premere il tasto PLAY • direttamente sulle BeoLab 2000 (leggere alla pagina 6).
- Per "girare" il nastro inserito nel registratore a cassette ed ascoltarne l'altra facciata, premete il tasto LISTA sul Beo4 per visualizzare la voce TURN*, quindi premete il tasto RIPR.
- Per passare dalla riproduzione mono a quella stereo o selezionare una particolare lingua di un programma radio, TV o via satellite, premete il tasto LISTA per visualizzare la voce SOUND* quindi premete RIPR. (ripetutamente).
- Per riprodurre i brani di un CD secondo un ordine casuale, premete LISTA per visualizzare la voce RANDOM, quindi premete RIPR.
- Per avviare la riproduzione di un giradischi Bang & Olufsen, premete il tasto LISTA sul Beo4 per visualizzare il messaggio PHONO*, quindi RIPR. Premendo \blacktriangle o \blacktriangledown mentre il disco è in riproduzione, potrete muovervi attraverso i brani del disco.

- Per avviare la riproduzione di un registratore secondario audio o video, oppure di un lettore CD secondario, premete il tasto LISTA per visualizzare la voce A.TAPE2*, U.TAPE2*, o CD 2*, quindi premete RIPR.
- Per accendere un lettore di DVD o di CDV collegato all'impianto principale, premete DVD sul Beo4.
- Se utilizzate i diffusori BeoLab 2000 nella stessa stanza in cui avete collocato l'impianto principale, dovete programmarli di conseguenza (leggete come fare nella Guida alla installazione). In questo caso per avviare la riproduzione di una fonte dell'impianto principale attraverso i diffusori BeoLab 2000, premete il tasto LISTA per visualizzare la voce LINK*, quindi premete RADIO, CD, A. REG., TV, SAT oppure V. REG. L'indice del manuale d'istruzioni del Beo4 fornisce informazioni sul telecomando Beo4 e la funzione "LINK".

*N.B. Per poter visualizzare TURN, SOUND, PHONO, A.TAPE2, U.TAPE2, CD 2, CDV oppure LINK sul Beo4, dovete aggiungere questi messaggi alla lista delle funzioni del telecomando. Vi preghiamo di consultare il manuale di istruzioni del Beo4 per ulteriori informazioni.

N.B. Le funzioni menzionate in questa pagina sono richiamabili solo se disponibili all'interno dell'impianto principale Bang & Olufsen.

Preselezione del livello di volume

Quando avete regolato il livello di volume nei diffusori BeoLab 2000, il telecomando Beo4 consente di memorizzare tale regolazione in modo che diventi il livello al quale i diffusori si accenderanno.

Tutto quello che dovete fare per inserire in modo permanente la regolazione effettuata, è cercare le voci *A.SETUP** e poi *S.STORE** sul display del Beo4 e quindi premere il tasto RIPR.

N.B. Le BeoLab 2000 ritornano sempre al livello di volume memorizzato ogni qual volta verranno spente; è comunque possibile riportarle alla situazione memorizzata premendo il tasto LISTA sul Beo4 fino a far comparire sul display la voce *RESET** e quindi premere RIPR.

*N.B. Per poter visualizzare *A.SETUP* sul Beo4 e *S.STORE*, che poi apparirà automaticamente, dovete aggiungere queste funzioni alla lista delle funzioni del telecomando. Inoltre dovete aggiungere anche *RESET* alla lista delle funzioni. Per ulteriori delucidazioni, vi preghiamo di consultare il manuale di istruzioni del Beo4, al capitolo *Personalizzazione del Beo4*.

Regolate il livello di volume come preferite

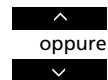

oppure



quindi



Tenete premuto finché non viene visualizzato *A.SETUP**

Premete per aver accesso alla memorizzazione



Tenete premuto finché non viene visualizzato *S.STORE**



quindi

Premete per memorizzare la regolazione appena effettuata



Data dell'acquisto

Commesso

Rivenditore

Numero di telefono

Indirizzo

Scrivete qui il numero di serie dei vostri apparecchi

BeoLab 2000

Telecomando Beo4

Dear Customer,

Your needs as the user of our products are always given careful consideration during the design and development process, and we strive to make our products easy and comfortable to operate.

We therefore hope that you will take time to drop us a line, telling us about your experiences with your Bang & Olufsen system. Anything which you consider important – positive or negative – may help us in our constant efforts to refine our products.

Thank you!

Please write to:

Customer information dept. 7240

Bang & Olufsen als

DK-7600 Struer

Denmark